



RINGKØBING-SKJERN BOLIGFORENING

Byder dig velkommen til afdeling **5**



Damtoften 1 - 14



Ringkøbing-Skjern Boligforening er som 510 andre boligorganisationer i Danmark repræsenteret af BL– Danmarks almene boliger.

BL, hvem er det?

BL arbejder for boligorganisationernes interesser ved at søge politisk indflydelse på udviklingen, både økonomisk, teknisk og socialt.

BL arbejder lokalt gennem 11 kredse på tværs af alle landets kommuner.

RS Bolig er med i BL's 6 kreds og deltager aktivt i kredsens arbejde - Bl.a. med at lave kursustilbud for beboer og ansatte.

På det nationale plan arbejder BL i forhold til regeringen, ministerierne, folketingets politikere og deres mange udvalg samt internationalt gennem deres arbejde i Housing Europe og NBO Housing Nordic.

På den måde sikrer BL, at den almene boligsektor, som huser næsten én million mennesker i Danmark, fortsat bidrager med nye løsninger.

Det kan være sundhedstilbud, der hvor folk bor, brobygning mellem skole og hjem, uddannelse, bekæmpelse af hjemløshed, klimatiltag og ikke mindst byggeri og renoveringer af almene boliger.

Hvad tilbyder BL dig som beboer?

- **Kurser, uddannelser og netværk**

BL tilbyder en omfattende række af kurser og uddannelser, blandt andet for valgte i organisationsbestyrelser og afdelingsbestyrelser for at styrke deres kompetencer og kvalificere bestyrelsesarbejdet.

- **Juridisk rådgivning**

BL tilbyder juridisk rådgivning via en hotline, hvor medlemmer kan få svar på generelle juridiske spørgsmål om reglerne i den almene boligsektor. Derudover tilbyder BL specifik juridisk rådgivning og sagsbehandling, for eksempel udarbejdelse af juridiske notater og ændring af vedtægter.

Du kan læse mere om BL og deres arbejde på: <https://bl.dk/>

Indhold - Afdeling 5

- 1. Information fra administrationen**
- 2. Vicevært opgaver / beboerpligter**
- 3. Vedligeholdelse**
- 4. Bruger vejledning vaskeri system**

På www.rsbolig.dk under ”*find dokumenter*” finder du følgende dokumenter:

- Vedligeholdelsesreglement
- Hus- og ordensreglement for etage byggeri afd. 5
- Forretningsorden
- Dirigentens forretningsorden
- Vedtægter

Har du ikke mulighed for, at få adgang til internettet, kan du kontakte vores kontor og få en udskrift.

**AL BILKØRSEL PÅ STIER
OG GRÆS ER
STRENGT FORBUDT!**

**GÆLDER OGSÅ VED UD
OG IND FLYTNINGER.**



Parkering

De molokker, der er ved at blive etableret nu, bliver tømt af en lastbil med anhænger. Det kræver lidt mere manøvrerum.

Vi indskærper derfor, at I fremadrettet kun må parkere i de afmærkede båse.

I afd. 8 ved de høje numre må man fremadrettet ikke længere parkere ud mod stien, da lastbilen skal holde her, når molokkerne skal tømmes. Der forsvinder desværre 3 P-pladser, idet vi fjerner 5 P-pladser (det røde kryds), men laver 2 nye P-pladser (de hvide streger).

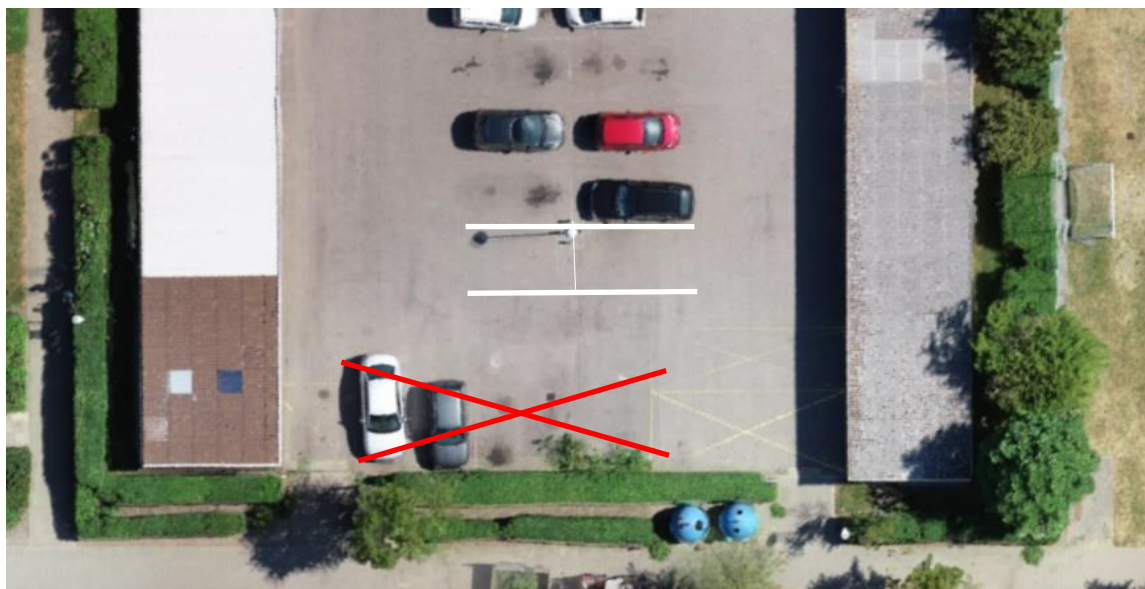

OBS: I Damtoften afd. 5 og 8 må der kun parkeres i de afmærkede båse. Vi opsætter skilte om dette og det vil fremover blive kontrolleret.

Parkerer du uden for en afmærket bås, risikerer du at få en bøde på 795 kr.

1. Information fra administrationen

Afd. 5 Damtoften

Afdelingsbestyrelse

Din afdelingsbestyrelse kan du finde når du er logget ind på vores hjemmeside.

Du kan henvende dig til din afdelingsbestyrelse, hvis der er noget, du er utilfreds med, eller hvis du har nogle gode ideer.

Vaskeri

Vaskeriet i afd. 5, Damtoften ligger under opgang nr. 5 og nr. 11.

Vaskeri under nr. 5 er for opgang 1 - 8

Vaskeri under nr. 11 er for opgang 9 - 14

Du reservere vasketid via vaskebrikken.

Man betaler for eget forbrug via den udleverede vaskebrik. Forbruget opgøres hver den 15. i måneden og opkræves via huslejen for den efterfølgende måned.

Containerplads

Containerpladsen i Damtoften har åbent:

Mandag fra kl. 16:00 - kl. 17:00

Garage og kælderrum

Hvis du ønsker en garage eller et ekstra kælderrum, skal du skrives på ventelisten.

Tildeling sker til den ansøger, som har boet længst tid i afdelingen.

Kontakt kontoret for flere oplysninger.

Leje af gildesal

Det er muligt, at leje en gildesale eller ekstra værelse i nogle af vores afdelinger. Find mere information om dette på vores hjemmeside www.rsbolig.dk.

Trappevask

I afd. 5, Damtoften skal lejer selv vaske trapperne i opgangen.

Trappevask er ikke inkluderet i huslejen.

Udlån af trailer

I afd. 5, Damtoften er det muligt at låne en trailer ved henvendelse til beboer service.

RINGKØBING-SKJERN BOLIGFORENING ADMINISTRATION

Kontortid: mandag kl. 10.00 - 17.00

tirsdag - torsdag kl. 10.00 - 13.00

fredag kl. 9.00 - 12.00

E-mail: info@rsbolig.dk **Hjemmeside:** www.rsbolig.dk **Tlf.:** 97 32 17 11

Ved akut opståede problemer udenfor åbningstiden ring på vores hoved nummer 97 32 17 11 for vejledning til kontakt til vagtordning.

1. Information fra administrationen

Viceværter i Ringkøbing-Skjern Boligforening

Viceværterne i Boligforeningen er delt op i 2 hold:

Et hold som tager sig af beboerservice og et hold som tager sig af de grønne områder.

Service

Serviceholdet tager sig af al indvendig beboere service.

Har du brug for viceværtens hjælp vedr. din bolig vil du kunne komme til at tale med:

**Ove Jensen
Per Simonsen
Allan Skovgaard
Thomas Juul Mikkelsen**

Du kan på alle hverdage kontakte serviceholdet på følgende måder:

Kontortid: **Mandag – fredag kl. 08:00 – kl. 09:30**

Telefon: **97 32 45 82**

E-mail: **service@rsbolig.dk**

Husk at oplyse følgende ved henvendelse pr. mail:

Telefon nummer – træffetid - må viceværten gå ind, hvis du ikke er hjemme - din præcise adresse - samt en detaljeret beskrivelse af problemet.

Kontor: **Thorsvej 4, 6950 Ringkøbing**

Grønt hold

Det grønne viceværthold tager sig af alt det udvendige.

Har du brug for viceværtens hjælp vil du komme til at tale med:

Jan Damgård	Bent Filsø
Erling Stampe	Mogens Bak Kirk
Mike Wittendorff	Asger Vind Kristensen
Johnny Jensen	Henrik Pedersen

Du kan på alle hverdage kontakte det grønne hold på følgende måder:

Kontortid: **Mandag – fredag kl. 09:00 – kl. 09:30**

Telefon: **97 32 45 88**

E-mail: **jan@rsbolig.dk**

Husk at oplyse følgende ved henvendelse pr. mail:

Telefon nummer – træffetid - - din præcise adresse - samt en detaljeret beskrivelse af problemet.

Kontor: **Thorsvej 4, 6950 Ringkøbing**

1. Information fra administrationen

Forsikring

Ringkøbing-Skjern Boligforenings forsikring

Ringkøbing-Skjern Boligforening har en forsikring der dækker bygninger, hårde hvidevarer, maskiner og det inventar, der tilhører Ringkøbing-Skjern Boligforeningen.

Opstår der en skade på vore ejendom, skal du hurtigst muligt melde det til os.

Det er vigtigt, at du melder alle skader, ellers kan du risikere at din afdeling kommer til at betale for det.

Vi råder dig til selv at anskaffe en forsikring

Ringkøbing-Skjern Boligforening anbefaler, at du selv tegner en indboforsikring, der som minimum dækker :

Dit indbo

Som omfatter alle dine ejendele såsom møbler, tv, tøj, osv. for skader efter brand, vandskade, storm eller tyveri.

Ringkøbing-Skjern Boligforenings forsikringer dækker ikke lejernes indbo. Heller ikke det, der står i kælder- eller loftrum.

Genhusning i forbindelse med en skade

Hvis din bolig er ubeboelig i en periode på grund af f.eks. brand eller vandskade, dækker Ringkøbing-Skjern Boligforenings forsikring udgifterne til at udbedre boligen.

Hvis din bolig er ubeboelig og du skal genhuses, kan det være forbundet med en forhøjet husleje, hvis huslejen det nye sted er højere. Er det tilfældet skal du selv betale forhøjelsen, med mindre du har en indboforsikring.

Udover en eventuel forhøjet husleje, skal du også afholde udgifterne til ud- og indflytning og til opmagasinering af dit indbo i forbindelse med genhusningen, med mindre du har en indboforsikring.

Boligforening anbefaler derfor, at du tegner en indboforsikring.



1. Information fra administrationen

Råderet afd. 5

Nyt køkken via den kollektive råderet

I afdeling 5 er der på et afdelingsmødet besluttet, at det skal være muligt at få nyt køkken finansieret via huslejen over en 10 årig periode.

Såfremt du ønsker nyt køkken, vil jeg bede dig om at melde dette til Kontoret, enten pr. mail, telefon eller ved at henvende dig på Thorsvej 6.

Vi vil derpå tage en dialog med dig, så vi er enige om den konkrete udformning og den økonomi, dette indebærer.

Vi puljer arbejderne med nye køkkener, så der bliver et passende volumen at byde ud og så vi undgår at have for mange arbejder i gang på en gang.

Dette for at sikre, at vi kan koordinere og få afsluttet tingene ordentligt på en hensigtsmæssig måde for alle parter (beboere, håndværkere, viceværter og kontoret).

Kollektiv råderet

Afdelingsmødet skal godkende de overordnede rammer for iværksættelse af arbejder og aktiviteter i afdelingen, som ligger uden for den enkelte lejers råderet og installationsret. Det betyder, at afdelingens mødet kan tage stilling til, om afdelingens boliger skal forbedres kollektivt.

Afdelingsmødet kan beslutte, at forbedringerne skal gennemføres i samtlige boliger - *det kaldes for kollektive forbedringer*.

Eller afdelingsmødet kan beslutte at gennemføre bestemte forbedringer efter den enkelte lejers ønske og eventuelt af ledige boliger - *det kaldes for kollektiv råderet*.

Finansiering og lejeforhøjelse

Hvad enten afdelingsmødet beslutter sig for at udføre kollektiv forbedringer eller kollektiv råderetsarbejde, er der tale om forbedringer, som boligorganisationen gennemfører, og som afdelingen finansierer ved lånoptagelse.

Afdelingen kan optage lån til finansiering af de kollektive forbedringer og kollektiv råderet. Lånet inklusive omkostninger forrentes og afdrages over huslejen i lånets løbetid. Løbetiden på lånet til kollektiv råderet er fastsat til højst 20 år, men der optages lån med kortere løbetid i de tilfælde, hvor forbedringsarbejderne forældes efter en kortere årrække.

Ved kollektive forbedringer vil alle lejere få en lejeforhøjelse, mens det ved den kollektive råderet kun er lejerne i de boliger, som bliver forbedret, der får lejeforhøjelsen.

Lejeforhøjelsen bortfalder når lånets løbetid er udløbet.

1. Information fra administrationen

Vinterberedskab i Ringkøbing og omliggende byer

Vores procedure for at salte og rydde sne er den samme

Vi går normalt i gang med at rydde sne og bekæmpe glat føre, når det holder op med at sne. Vi kører altså først, når det er stoppet med at sne eller at give isslag.

Hvis det bliver ved med at sne, kører vi dog normalt altid ud sidst på dagen.

Ved ekstreme snemængder eller ved ekstremt isslag kører vi endvidere flere gange.

Det tager ca. 4 -5 timer at nå en rute igennem, så alle kan ikke få saltet / ryddet sne fra morgenstunden. Efter klokken 18:00 kører vi ikke mere. I tilfælde af isslag bliver vi dog ved til klokken 22:00.

En lokal byge kan medføre, at det er glat ved jer, uden vi er klar over det. Hvis det er glat, kan du ringe til viceværten mellem kl. 9.00 og 9.30 og til kontoret fra kl. 10.00.

Medmindre du bor i en etageejendom, skal du selv sørge for at rydde/gruse ind til din postkasse og skraldespand, ellers må posten / skraldemanden ikke gå ind til dig.

Vi gør det så godt vi kan, men der kan være glat nogen steder, og saltet skal også have tid til at virke. Hvis det fryser mere end 5-6 grader virker saltet ikke, og så går vi over til sand/ grus.

Pas nu godt på dig selv, når det er glat.

Med venlig hilsen

Viceværterne i
Ringkøbing-Skjern Boligforening



1. Information fra administrationen

Garage venteliste

I Ringkøbing-Skjern Boligforening er det besluttet at der skal være en venteliste til garager.

- Tildeling af garager vil ske til den lejer der har boet længst i afdelingen.
- Pris kr. 50,00,- for at komme på ventelisten. (engangsbeløb)
- Når man først man har fået en garage, slettes man automatisk fra listen.
- Der kan kun lejes 1 garage pr. lejemål.

Såfremt du ønsker at komme på venteliste til en garage, kan du henvende dig til boligforeningens kontor og udfylde et ansørgningskema.

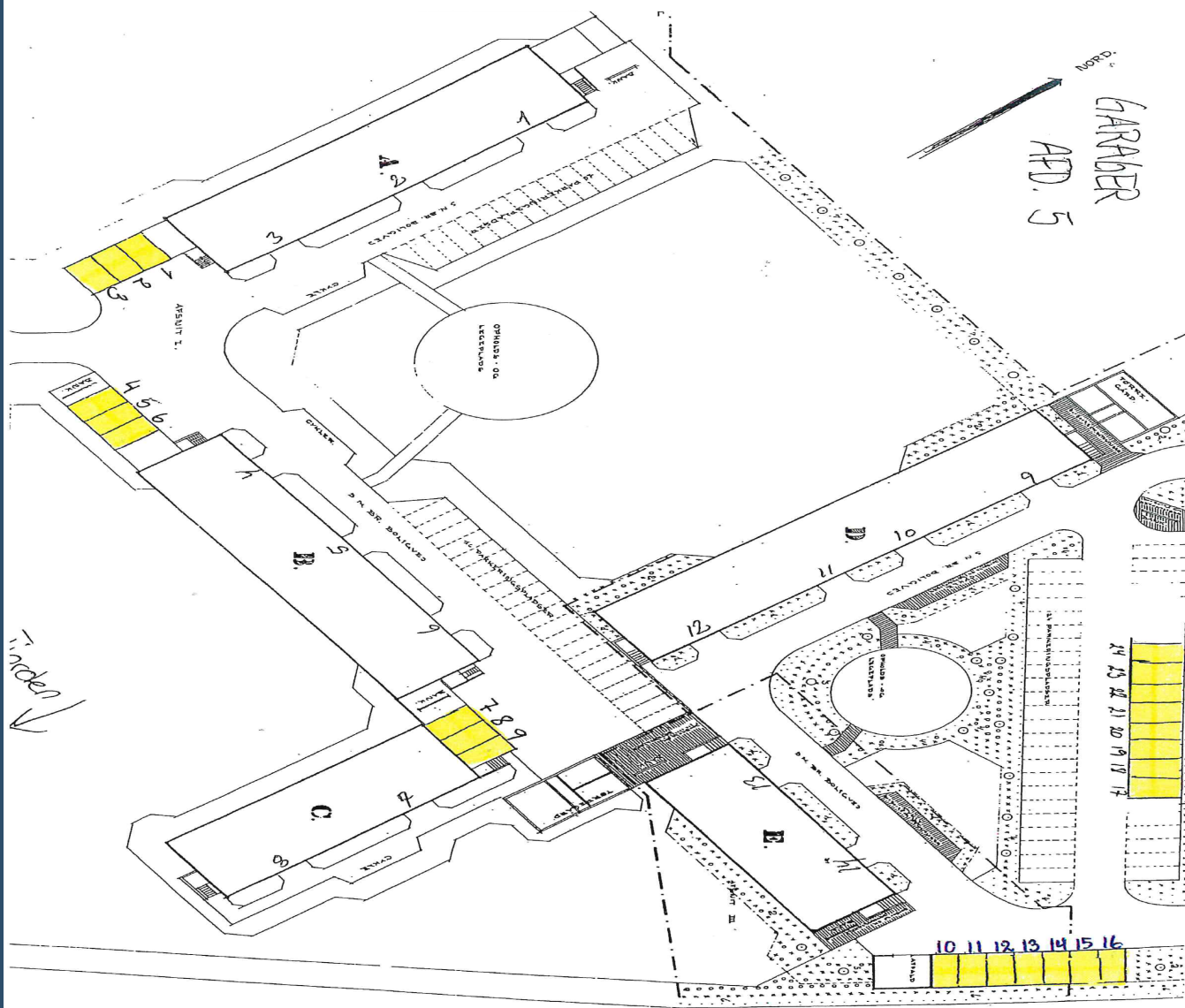

1. Information fra administrationen

Placering - Nedgravede molokker (Containere)

Restaffald
Madaffald
Glas
Pap/papir
Metal
Plast
Mad- & drikkekartoner

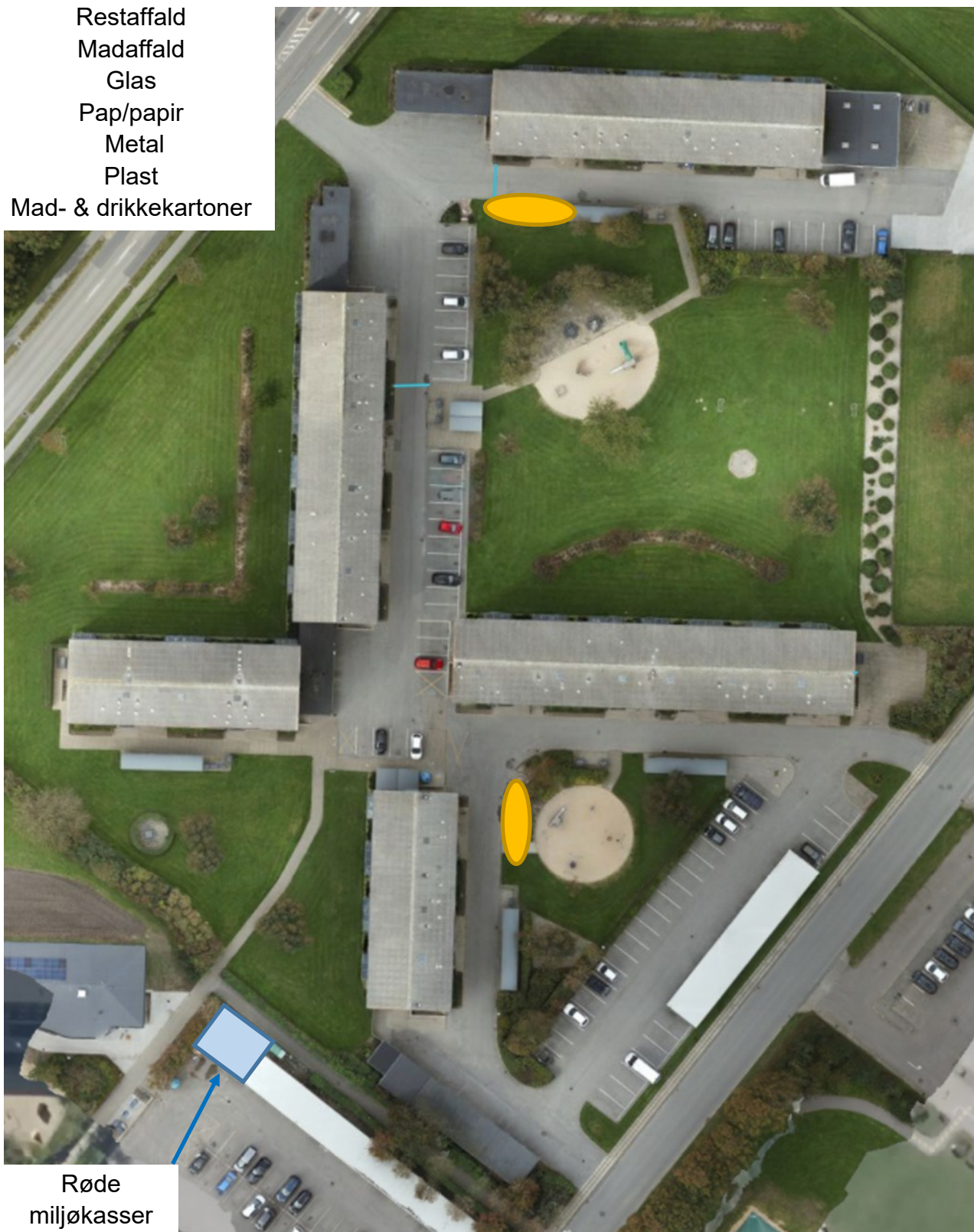

Røde
miljøkasser

1. Information fra administrationen

FÆLLES MILJØKASSE TIL FARLIGT AFFALD COMMON ENVIROMENTAL BOX FOR HAZARDOUS WASTE

Find jeres miljøkasse i miljøskabet ved jeres genbrugsplads. (se på kortet)

Koden til skabet er 2468

Find your environmental box on the map.

The code for the locker is 2468.



MILJØKASSEN MÅ IKKE BRUGES TIL

- KANYLER & MEDICINRESTER
- SPIDSE & SKARPE GENSTANDE
- FYRVÆRKER
- AMMUNITION
- SELVANTÆNDELIGE KLUDE
- BESKADDIGEDE BATTERIER

HUSK AT VI HÅNDSORTERE INDHOLDET!

SORTERING OG OMBYTNING

TJEK SORTERINGSVEJLEDNING OG DIN OMBYTNINGSDAGE PÅ APPEN PERFECT WASTE
- ELLER RING TLF. 99 74 10 14
RINGKØBING-SKJERN KOMMUNE PÅ

THE ENVIROMENTAK BOX MUST NOT BE USED FOR

- HYPODERMIC NEEDLES AND UNUSED MEDICINES
- POINTED AND SARP OBJECTS
- FIREWORKS
- AMMUNITION
- SPONTANEOUSLY COMBUSTIBLE RAGS
- DAMAGED BATTERIES

REMEMBER THAT WE SORT THE CONTENTS BY HAND!

SORTING GUIDE AND REPLACEMENT

CHECK THE SORTING GUIDE AND YOUR DAY FOR REPLACEMENT ON THE APP PERFECT WASTE
- OR CALL ON TEL. 0045 99 74 10 14
RINGKØBING-SKJERN KOMMUNE PÅ

1. Information fra administrationen



Oversigt over vaskeri i Damtoften

Vaskeriet under nr. 5 benyttes af nr. 1-8

Vaskeriet under nr. 11 benyttes af nr. 9-14

Vaskeriet under nr. 16 benyttes af nr. 15-17 og 26-28

Vaskeriet under nr. 24 benyttes af nr. 18-21 og 22-25

Vaskeriet under nr. 34 benyttes af nr. 29-40

1. Information fra administrationen



BYENSBIL.DK

10% rabat til alle beboere i RSB

Ringkøbing-Skjern Boligforening (RSB) og ByensBil har indgået et samarbejde, som fra 15. december 2025 og frem til 1. august 2026 giver alle beboere 10% rabat på brug af ByensBil.

Du kan frit benytte alle ByensBils biler i hele Danmark.

Sådan får du din rabat:

Opret dig som medlem på ByensBil.dk

Send en mail til info@byensbil.dk og oplys, at du bor i en afdeling under RSB

Herefter aktiveres din 10% rabat.

Book bil direkte på hjemmesiden

Der sættes 4 nye el-delebiler i drift.

Ud over de mere end 20 debiler ByensBil har i Ringkøbing-Skjern kommune sættes der yderligere 4 debiler i drift ved eller i nærheden af RSB's boliger

Alkjærparken (afd. 12), Ringkøbing

Fjordudsigten (afd. 51), Ringkøbing

Præstegaardsmarken (afd. 22 og 47), Velling

Toften II (afd. 94), Tarm

ByensBil – Nemt, grønt og lige ved din bolig.

Med venlig hilsen

ByensBil ApS

Tlf. 42 83 69 40

www.byensbil.dk

Mail: info@byensbil.dk

2. Vicevært opgaver / beboerpligter

Fig. opgaver tager viceværten sig af i det daglige:

- Udlevering af skraldeposer og lampe rondeller ved indflytning.
- Udskiftning af pakninger, spindler, tætningslister, glaslister, ringeklokker og låse.
- Reparation af køleskab og komfur. (hvor dette tilhører boligforeningen)
- Udskiftning af sanitet, vandhaner og toiletbræt.
- Udskiftning / rep.af dør- og skabshåndtag.
- Udskiftning og fastgørelse af lyskontakter og stikkontakter, kogeplader og termostater.
- Rekvirering af VVS mand til sprængte radiatorer, tærede rør/faldstammer og defekte radiatortermostater.

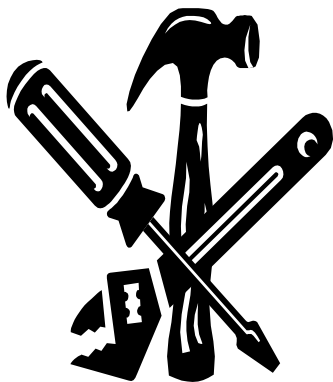

- Rekvirering af tømrer til justering af vinduer og døre, fastgørelse af div. lister, samt udskiftning af punkterede termoruder.
- Rekvirering af murer til rep. af defekte fuger i bad.
- Reparation af maskiner til fælles vaskeriet.
- Snerydning og saltning (ETAGEBYGGERI : indtil indgangsdørene).

Beboernes pligter

Generelt

- Udskiftning af sikringer
- Rengøring af maskiner og lokaler i fælles vaskeriet, som foretages efter hver vask.
- Udskiftning af batterier i dørklokken.
- Lukning af skraldeposer, inden de smides i sækken.
- 5 min. udluftning af alle beboelsesrum pr. dag, og 10 min. i badeværelset. (efter hvert bad).
- Det er forbudt, at henstille affald i trappegange / haver eller på stier.
- Glas og papir skal afleveres i dertil opstillede containere. (ikke ved siden af).
- Meddele boligforeningen, såfremt man ønsker at foretage om forandringer af det lejede, da dette ellers vil blive krævet retableret.
- Rensning af egne udluftninger ved ventiler.
- Rense afløb fra køkkenvask, håndvask og bruser.
- Det er forbudt, at være til gene ved støj, lugt eller truende adfærd.
- Vedligeholdelse af vægge og lofter med maling, samt gulve med lak i hele boperioden. Gulvene skal lakeres efter behov.

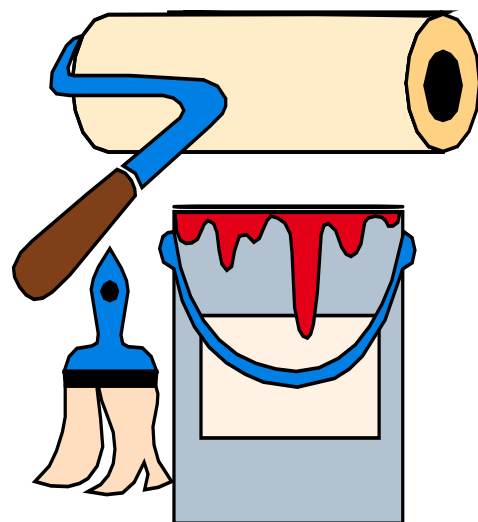

Blokke:

- Cykler, barnevogne og fodtøj må kun henstilles på de af afdelingsbestyrelsen godkendte steder.

Tæt/lav byggeri:

- Sørg for beskæring af egne træer og planter op ad murværk. Min. 30 cm. fri ind til muren. (rækkehuse)

2. Vicevært opgaver / beboerpligter

ROTTEBEKÆMPELSE

Derfor er rotter skadedyr:

Vi skal sætte ind med rottebekæmpelse, fordi rotter er alvorlige skadedyr. De kan ødelægge alt fra el-installationer til kloaksystemer, isolering i bygninger, internetledninger, emballage og mange andre ting. Årligt kan skader påført af rotter være i millionklassen på landsbasis. At de også kan finde på at spise vores fødevarer eller endda hele kornlageret hos en landmand, er også med til at gøre dem til skadedyr.



En helt anden faktor er, at rotten er bakterie- og smittebærer. Den kan bære rundt på snesevis af sygdomme (eksempelvis salmonella og Weils-syge), og nogle af disse sygdomme kan være livstruende! Så ja, du skal være på dupperne, hvis du har fundet tegn på rotter, og du skal anmelde det med det samme. Det er faktisk lovpligtigt, at meddele et rotteangreb til kommunen.

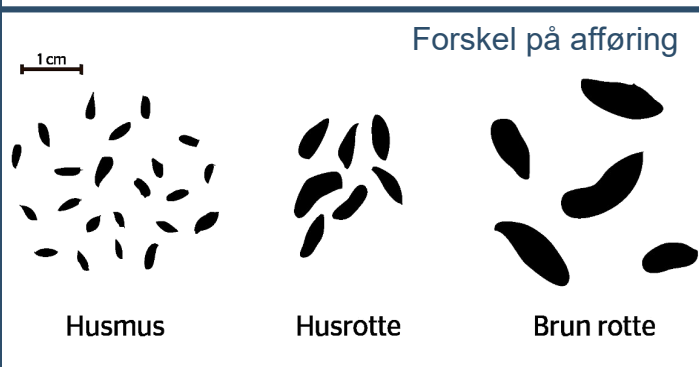

Er det rotter eller mus?

Mus er selvfølgelig noget mindre end rotter. En husmus er kun ca. 14-20 cm fra snudespids til halepids og vejer ikke meget mere end 20-24 gram. En voksen brun rotte derimod kan blive helt op til en halv meter fra snude til halepids og veje næsten et halvt kilo.

Der kan være flere tegn på, at du har rotter. Har du set en rotte, er der selvfølgelig ingen tvivl, men observerer du disse ting, skal du have gang i rottebekæmpelse:

- Kriblen under gulvet, i væggen eller på loftet
- Piben
- Der er taget små bidder af træpaneler
- Sorte aflange lorte /ekskremitter
- Lugtgener (det kan stamme fra rottens urin og ekskremitter)

Rotter kan gnave sig igennem både gulve, vægge og træpaneler. De kan komme igennem et hul, der ikke er større end en 2-krone.



Hvis du ser Rotter SKAL du anmelde det

Du skal anmelde rotter til Ringkøbing-Skjern Kommunes. Dette gøres enten via deres hjemmeside, eller ved at kontakte Kiltin A/S direkte. Kiltin A/S er det firma, som står for kommunens rottebekæmpelse. Du kan ringe til Kiltin A/S på telefon 20 65 70 00 mandag til torsdag mellem klokken 8.00 og 16.00 og fredag mellem klokken 8.00 og 13.00.



For at forebygge, at rotterne kommer ind til vores boliger, er det ikke tilladt at fodre fuglene direkte på jorden.



2 rotter bliver hurtigt til 100 En hunrotte føder mellem 50 og 100 rotteunger i sin levetid.

3. Vedligeholdelse

BO SUNDT - HOLD FUGTEN VÆK

4 gode råd til, hvordan du holder din bolig sund

1. Luft ud - lav gennemtræk i mindst 2 X 10 minutter hver dag.

2. Tør så vidt muligt ikke tøj indendørs.

3. Fugt skal væk. Tænd for emhætten, når du laver mad, og tør vægge og gulvet af efter bad.

4. Hold øje med tegn på fugt, mug og skimmelsvampe - f.eks. Brune pletter på vægge og ved vinduer.



SKIMMELSVAMPE SKAL VÆK

5 trin til at fjerne skimmelsvampe i din bolig

1. Gå din bolig efter for at finde årsagen til skimmelsvampene. Virker udsugning og emhætte, som de skal? Er der utætheder eller vandskader i boligen? Husker du at lufte ud og holde fugten væk?

2. Fjern årsagen!

3. Ved mindre arealer: Rens den skimmelramte flade med desinficerede rengøringsmidler (f.eks. Klorin eller Rodalon). Lad midlet sidde i 20 minutter, før du vasker det af.

4. Hold øje med, om skimmelsvampene kommer igen.

5. Kontakt driftspersonalet i din ejendom, hvis du ikke selv kan løse problemet. Her kan du få hjælp og vejledning.



3. Vedligeholdelse

Korrekt tilslutning af opvaskemaskine.

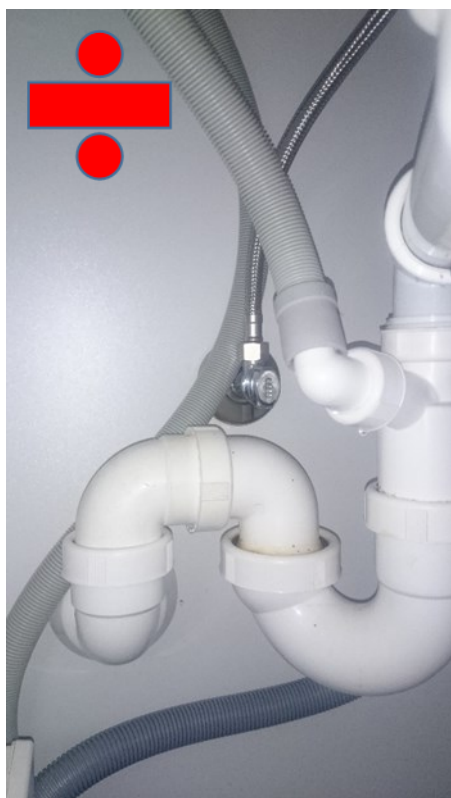

Hvis opvaskemaskinens afløbsslange ikke er korrekt monteret med spændebånd, som billedet til venstre viser og der efterfølgende sker en vandskade i køkkenet, er lejer erstatnings ansvarlig for hele udgiften til istandsættelsen.

Det er et krav, at der monteres en drypbakke under opvaskemaskine og vaskemaskine i et rum uden gulvafløb.

3. Vedligeholdelse

Kælderrum og garager

For at undgå vandskader på ejendele, frabedes du at sætte ting på gulvet i kælderrum og garager.

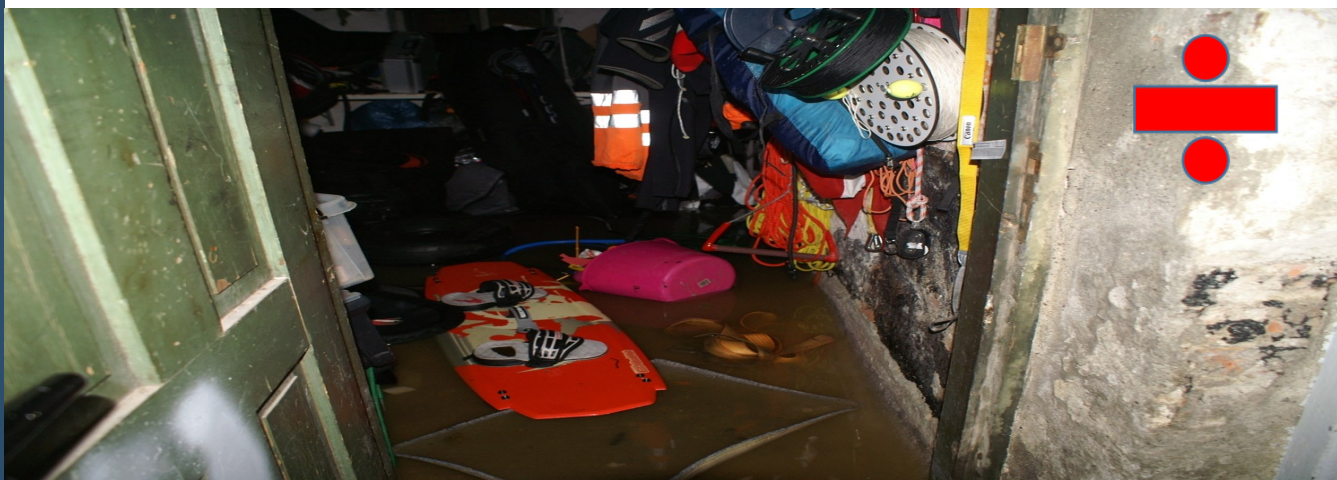

3. Vedligeholdelse

Opsætning af persiener, rullegardiner og foldegardiner i vinduerne

DER MÅ IKKE BORES HULLER I VINDUERNE.

Det er ikke tilladt at bore og skrue i plastik vinduerne, det gælder både for vinduerne i lejligheden samt vinduerne på altanen.

Det vil blive betragtet som mislighold, hvis der bores i plastik vinduerne og plastik lysningen.

Når du overtager din bolig i Damtoften 1- 14, kan du kontakte viceværten og få udleveret et sæt multibeslag til hvert vindue. Beslagene passer til de gængse modeller af persiener, rullegardiner og foldegardiner, og skal **benyttes til opsætning af dine gardiner/persiener.**

Viceværten monterer ikke beslagene.
Se monteringsvejledning på bagsiden.

Det store vinduesparti i stuen har monteret et bræt i toppen af vindueslysningen. Det er tilladt at skrue i denne plade.

Har du spørgsmål, kan du kontakte viceværten.
Viceværten træffes hver dag i hans kontortid:

kl. 08:00 – kl. 09:30

tlf.: 97 32 45 82

Du kan også sende en e-mail: service@rsbolig.dk.



3. Vedligeholdelse

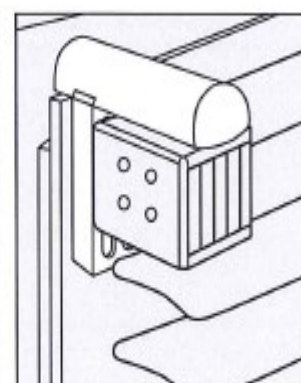
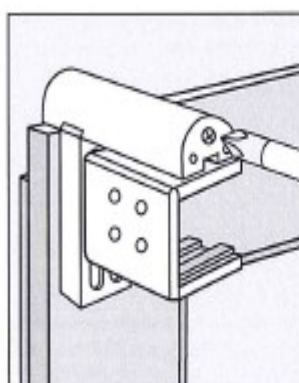
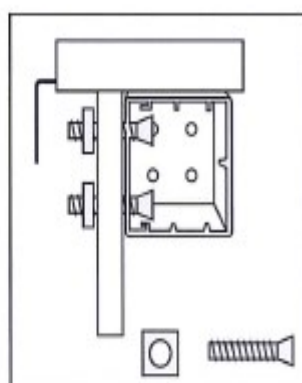
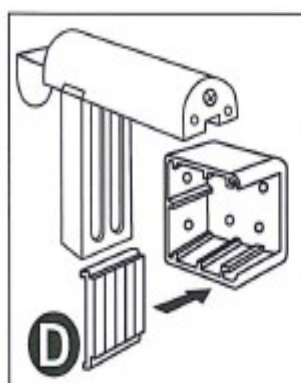
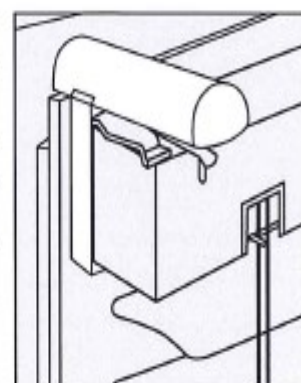
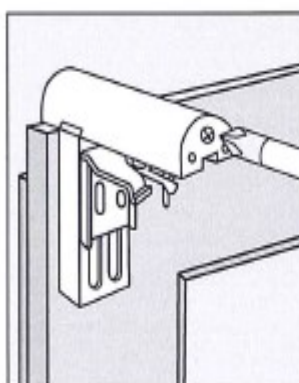
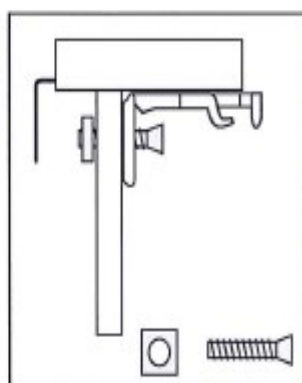
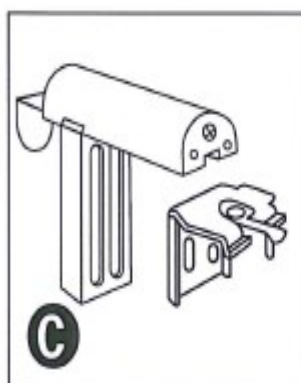
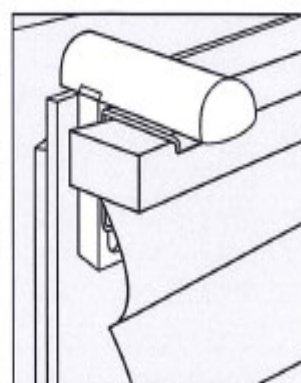
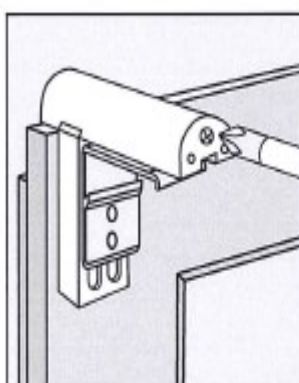
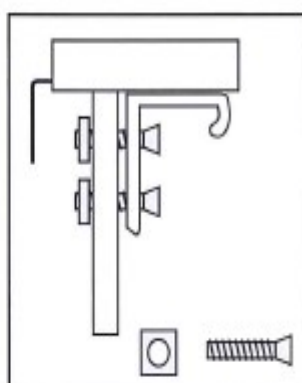
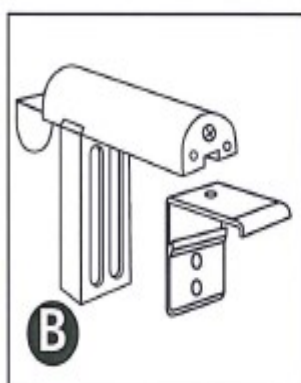
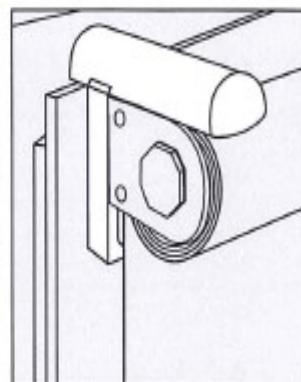
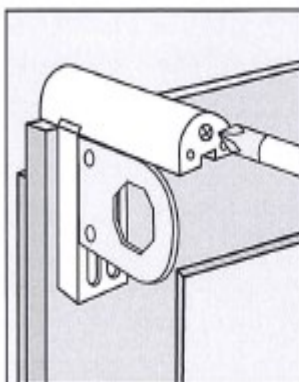
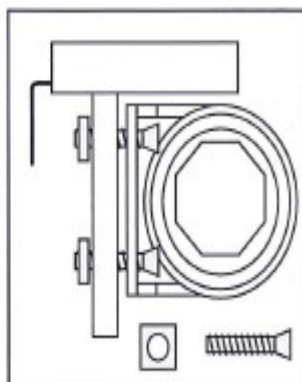

4. Bruger vejledning vaskeri system - A

→ e-vaskeri brugermanual

På hjemmeside siden www.e-vaskeri.dk kan du reservere vasketure, se dit forbrug og se om der er ledige maskiner.

Første gang du benytter e-vaskeri

Find dit vaskeri, ved at bruge søgefeltet. Indtast vaskeriets postnummer, by, navn, eller adressen. Herefter vises en liste, der passer til dine søgekriterier. Klik på dit vaskeri for at gå til næste trin.



Første gang du benytter e-vaskeri skal du oprettes som bruger.

Klik på pilen i den grønne cirkel.



Indtast herefter din e-mail adresse samt den aktiveringskode du har modtaget sammen med din vaskebrik. Tryk på login for at komme videre. En adgangskode vil nu blive sendt til din e-mail.



Nu vises det login billede, som du skal benytte fremover. Det kan derfor være en fordel at gemme denne hjemmeside under dine fortrukne. Brug den kode der er blevet sendt til din e-mail til at logge ind.



Se dit forbrug · Se ledige maskiner lige nu
Foretag reservationer · Overfør penge til vaskebrik · Ændre e-mail eller password

nortec



e-vaskeri.dk
Nortec System A/S
Søg efter vaskeri

2300

Indtast postnummer, by, navn eller adresse

-  Boligforeningen Vibø
Engvej 13F
2300 København S.
-  FSB - Sundparken
Sundparken 8
2300 København S
-  FSB - Rødekro
Rødekro
2300 København S

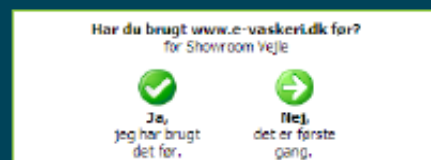

Har du brugt www.e-vaskeri.dk før?
for Showroom Vejle

Ja, jeg har brugt det før.

Nej, det er første gang.

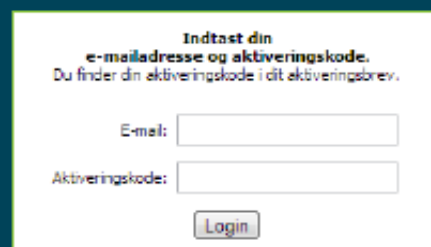

Indtast din e-mailadresse og aktiveringskode.
Du finder din aktiveringskode i dit aktiveringsbrev.

E-mail:

Aktiveringskode:

Login

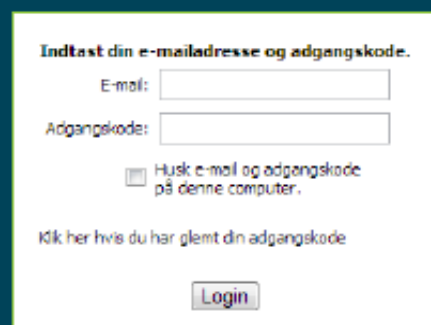

Indtast din e-mailadresse og adgangskode.

E-mail:

Adgangskode:

Husk e-mail og adgangskode på denne computer.

Klik her hvis du har glemt din adgangskode

Login

4. Bruger vejledning vaskeri system - A

Se dit forbrug

For at se dit forbrug skal du ganske enkelt klikke på **Forbrug** i toppen af menuen. Herefter vil der vises en liste med den seneste måneds forbrug. I bunden af listen kan du se din nuværende saldo. Man kommer tilbage til hovedmenuen ved at klikke på knappen **Hjem**.



Se ledige maskiner lige nu

Det er muligt at se, om der er i øjeblikket er ledige maskiner i vaskeriet. Ved at klikke på **Lige nu** kan du se, hvilke maskiner der er ledige lige nu, og hvilke der er i brug. Du vil også kunne se hvornår, de optagede maskiner er ledige igen.



Ændre e-mail eller password

Du kan ændre sit password og e-mail ved at klikke på knapperne nederst i menuen. Herefter indtaster du dit nye password eller e-mail adresse og klikker **Ændre**.



Foretag reservationer

Ligesom du kan reservere vaskemaskiner på betalingssystemet i vaskeriet, kan du også gøres via e-vaskeri hjemmesiden. Tryk på **Reservation** i toppen af billedet. Som vist på billedet til højre fremkommer en liste med dine nuværende reservationer. Du kan slette dine reservationer ved at klikke på det røde kryds ud for hver reservation.



norbac



Værksted
7. september 2012

13:58	Vaskemaskine 6	Centrifugerin...	-0,11 DKK
14:10	Tørretumbler 5	Reservationsg...	-1,00 DKK
14:10	Vaskemaskine 4	Reservationsg...	-1,00 DKK

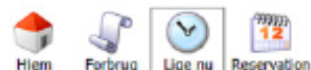

Showroom Vejle

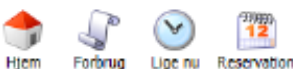

Indtast ny adgangskode.

Adgangskode:

Ændre



Dine reservationer i
Showroom Vejle

	Vaskemaskine 1 tors. 4. oktober 9:00 - 11:00	
	Vaskemaskine 2 tors. 4. oktober 9:00 - 11:00	



Lav en reservation

Du kan slette din eksisterende reservation ved at klikke på ud for reservationen.

4. Bruger vejledning vaskeri system - A

For at foretage en ny reservation klikker du på knappe **Lav en reservation** i bunden af billedet. Et nyt billede med en oversigt over dine reservationer de næste tre dage vises. Hvis du ønsker at se længere frem, skal du klikke på knappen **Vælg dag**, og du vil derved bladre frem til de næste tre dage.

I oversigten er ledige tider markeret med blå, optaget reservationer er røde, og dine egne reservationer er grønne.

For at reservere en fri tid klikkes på den ønskede tid.



🔵 = fri maskine
🔴 = reserveret maskine
🟢 = din maskine

Vælg dag ➔

I dag 4. oktober	I morgen 5. oktober	lørdag 6. oktober
	7:00 - 9:00	7:00 - 9:00
9:00 - 11:00	9:00 - 11:00	9:00 - 11:00
11:00 - 13:00	11:00 - 13:00	11:00 - 13:00
13:00 - 15:00	13:00 - 15:00	13:00 - 15:00
15:00 - 17:00	15:00 - 17:00	15:00 - 17:00

I det næste vindue kan du vælge hvilke maskiner, du vil reservere og afslutter reservationen ved at trykke på knappen **Udfør**. Herefter kommer du tilbage til reservationsoversigten, hvor du nu kan se alle dine reservationer.



Nye reservationer i
Showroom Vejle

1	Vaskemaskine 1 tors. 4. oktober 11:00 - 13:00	✓
2	Vaskemaskine 2 tors. 4. oktober 11:00 - 13:00	✓

Klik på de maskiner du ønsker at reservere sådan at de bliver markeret med ✓

Du må max reservere 10 maskiner så du må reservere 8 maskiner mere.

Udført

nortec

Nortec System A/S

VEST: Ellehammersvej 16, 7100 Vejle

ØST: Arnold Nielsens Blvd. 68C, 2650 Hvidovre

Tlf. 70 256 256

Fax 70 256 259

www.nortec.dk

4. Bruger vejledning vaskeri system - B

→ FlexTouch brugermanual

For at benytte betalingssystemet skal du først scanne din brik som vist på skærmen. Herefter styres betalingssystemet ved at trykke direkte på ikonerne på skærmen.

Første gang du benytter e-vaskeri

I nogle vaskerier er det nødvendigt at indtaste aktiveringskoden, som blev udleveret sammen med vaskebrikken. Dette skal kun gøres, den første gang du benytter vaskeriet.

Funktionsoversigt

Start en maskine _____

Afslut _____

Forbrugsoversigt _____

Reservationer _____

Brik information _____

*bemærk at alle funktioner ikke nødvendigvis er tilgængelige på dit betalingssystem.

Start af vaskemaskiner

Begynd altid med at fylde tøj i maskinen og følg derefter den tilhørende vejledning. Når maskinen er fyldt, og lågen er lukket, skal du fortsætte betjeningen af vaskemaskinen ved betalingssystemet.

Scan din brik, tryk direkte på betalingssystemets skærm på den vaskemaskine, som du ønsker at benytte. Herefter vil billede til højre vises, og du kan se detaljerne for dit køb.

Til sidst skal du godkende købet ved at scanne din brik igen.

nortec

Aktivering

Indtast din aktiveringskode!



Vælg maskine

Hvilken maskine ønsker du at bruge:

Vaskemaskine 1
Fri

Vaskemaskine 2
Fri

Tørretumbler 3
Fri



Vaskemaskine 1

Pris: 10,00 DKK

Ny saldo: -20,00 DKK

Scan din C-Key for at godkende.

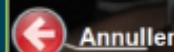

4. Bruger vejledning vaskeri system - B

Start af tørretumblere

Begynd altid med at fylde tøj i maskinen og følg derefter den tilhørende vejledning. Når maskinen er fyldt, og lågen er lukket, skal du fortsætte betjeningen af tørretumbleren ved betalingssystemet.

Scan din brik, tryk direkte på betalingssystemets skærm på den tørretumbler, som du ønsker at benytte. I nogle vaskerier skal den ønskede tørretid indstilles, hvorefter man går videre ved **tryk på OK**.

Til sidst skal du godkende købet ved at scanne din brik igen.

Forbrugsoversigt

For at se dit forbrug igennem den sidste måned, skal du trykke på ikonet markeret på billedet til højre.

I bunden af listen vises det samlede forbrug for måneden. Med pilene - i nederste højre hjørne - kan man bevæge sig op og ned i listen over de enkelte posteringer.



norbac

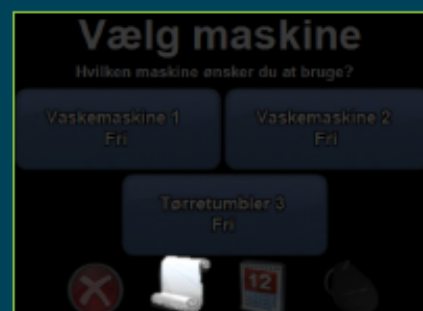

4. Bruger vejledning vaskeri system - B

Reservationer

For at benytte reservationsmenuen skal du trykke på ikonet, som er markeret på billedet til højre. markeret på billedet til højre.

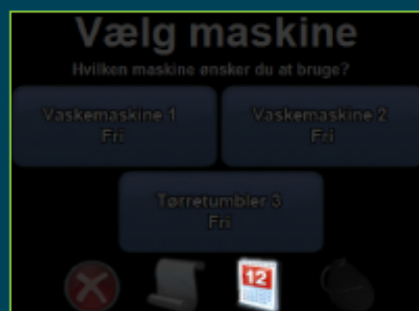

I reservationsmenuen får du et overblik over dine eksisterende reservationer, og du kan foretage nye reservationer. Hvis du ønsker at slette en eksisterende reservation, skal du trykke på det røde kryds ud for reservationen.



For at foretage en ny reservation skal du trykke på den grønne pil i nederste højre hjørne.

Når du vil foretage en reservation, kan du bladre frem og tilbage i dagene med de blå pile.



Maskinerne har forskellige farver afhængig af deres status. Røde maskiner er reserverede af andre, blå maskiner er ledige og grønne maskiner, har du allerede reserveret.

For at reservere maskiner skal du trykke direkte på den firkant, der angiver det ønskede tidsinterval.

Efter at have valgt tidsinterval skal du nu vælge en eller flere maskiner. Tryk på hver af de ønskede maskiner så fluebenet bliver grønt og afslut reservationen ved at trykke OK.

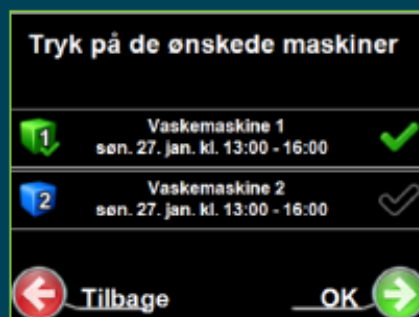

4. Bruger vejledning vaskeri system - B

Brik information

Hvis du trykker på brikken - i nederste højre hjørne af menuen - får du en oversigt over dine konto oplysninger. Dette inkluderer nuværende saldo og din aktiveringskode.

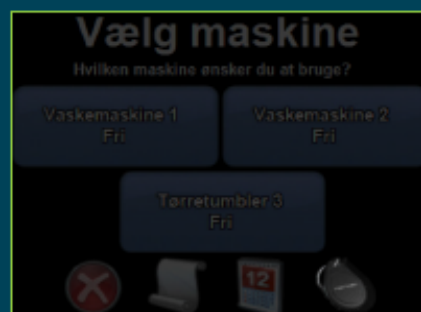

Hvis du har oprettet en profil på e-vaskeri.dk, så vil din e-mail adresse og adgangskode til hjemmesiden også kunne ses her. Hvis du endnu ikke er oprettet som bruger på e-vaskeri.dk, så kan du gøre det ved hjælp af aktiveringskoden, som du modtog sammen med vaskebrikken.



Afslut

Du kan altid gå tilbage til den forrige side med den røde pil i nederste venstre hjørne.

Når du er færdig med at benytte betalingssystemet, skal du trykke på det røde kryds i menuen.

Hvis du glemmer det, så er der dog ingen grund til bekymring - det er kun ved hjælp af din personlige vaskebrik, din konto kan benyttes.

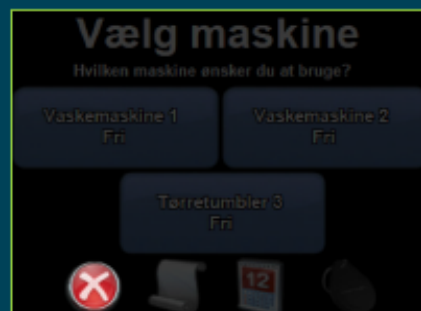

nortec

Nortec System A/S

VEST: Ellehammersvej 16, 7100 Vejle

ØST: Arnold Nielsens Blvd. 68C, 2650 Hvidovre

Tlf. 70 256 256

Fax 70 256 259

www.nortec.dk